

- En plus des vérifications courantes à chaque utilisation, un EPI doit régulièrement subir une vérification approfondie, réalisée par une personne compétente. Petzl recommande une vérification tous les 12 mois et après tout événement exceptionnel dans la vie du produit.
- La vérification d'un EPI doit être réalisée avec la notice technique fournie par le fabricant.

Téléchargez la notice sur PETZL.COM.

CASQUES



1. Antécédents connus du produit

Toute dégradation imprévue d'un EPI doit conduire à une mise en quarantaine, en attente d'une vérification approfondie.

L'utilisateur doit :

- Fournir des renseignements exacts sur les conditions d'utilisation.
- Signaler tout événement exceptionnel concernant son EPI.

(Exemples : chute ou arrêt d'une chute, utilisation ou stockage à températures extrêmes, modification hors des ateliers du fabricant...).

2. Observations préalables

Vérifiez la présence et la lisibilité du numéro de série et du marquage CE.

Attention, la codification du numéro individuel évolue sur nos produits. Deux types de codification vont cohabiter.

Voir ci-dessous le détail de chacune des codifications de numéros individuels.

Codification A :

00 000 AA 0000

Année de fabrication	_____	_____	_____	_____
Jour de fabrication	_____	_____	_____	_____
Nom du contrôleur	_____	_____	_____	_____
Incrémentation	_____	_____	_____	_____

Codification B :

00 A 0000000 000

Année de fabrication	_____	_____	_____	_____
Mois de fabrication	_____	_____	_____	_____
Numéro de lot	_____	_____	_____	_____
Incrémentation	_____	_____	_____	_____

Vérifiez que la durée de vie du produit n'est pas dépassée.

Comparez avec un appareil neuf l'absence de modification ou perte d'un élément.

3. Vérification de la calotte (coque)

- Vérifiez l'état extérieur de la calotte (marques, impacts, déformations, fissures, brûlures, usure, traces de produits chimiques...).

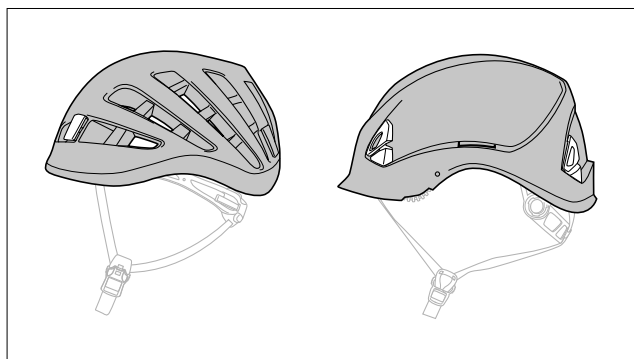

- Vérifiez l'état intérieur de la calotte (marques, déformations, fissures, éléments manquants...). Attention, ne démontez pas le calottin qui est fixé sur la coque.

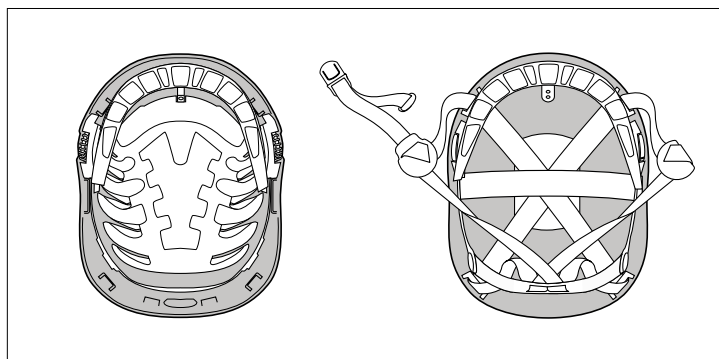

- Rappel : la personnalisation ou le marquage du casque ne peut être faite avec des produits chimiques. Utilisez des adhésifs à base aqueuse pour tout marquage.

- Vérifiez l'état des fentes et trous de fixation des accessoires (déformations, fissures...).

- Vérifiez l'état et le fonctionnement des volets d'aération (pour VERTEX VENT, ELIOS...).

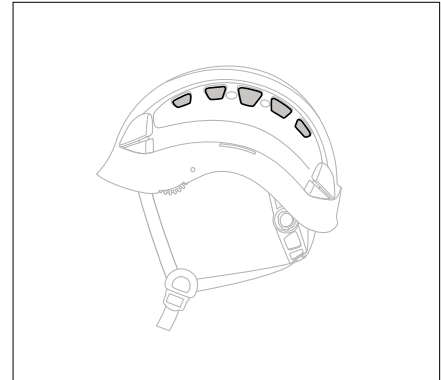
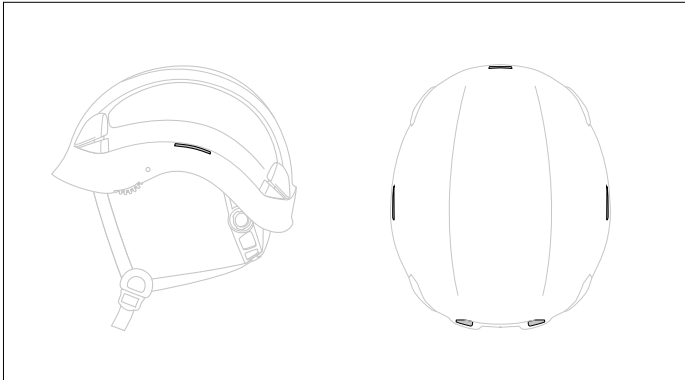

4. Vérification du calottin

- Vérifiez l'état du calottin (marques, déformations, fissures, éléments manquants...).
- Otez les éléments de confort pour inspecter les parties cachées.
Attention, ne démontez pas le calottin qui est fixé sur la coque.

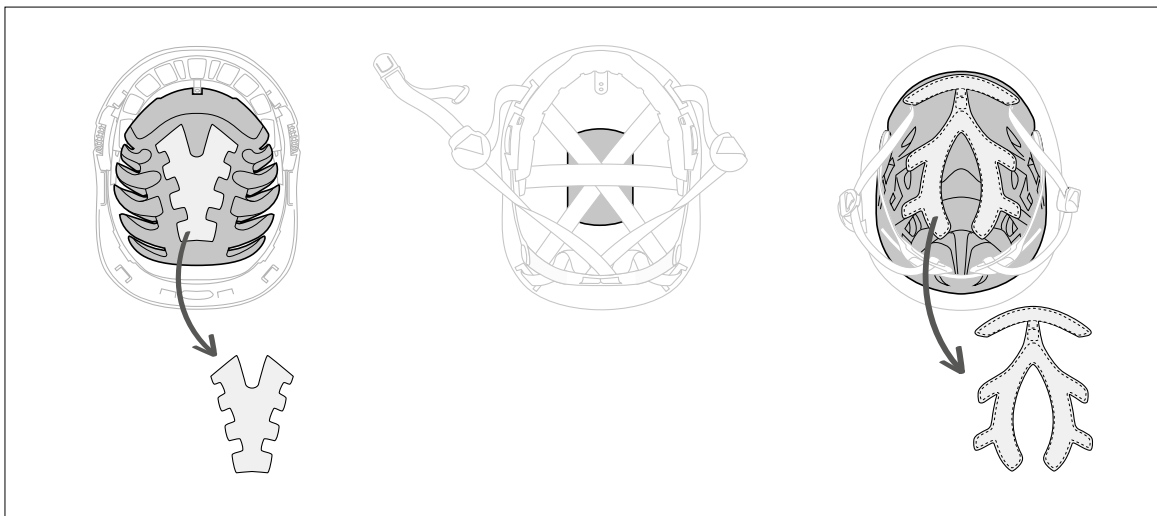

Remarque : en fonction du modèle de casque, la calotte et le calottin peuvent être :

SIRROCO



une seule et même pièce,

METEOR



deux pièces collées ensemble,

VERTEX, ALVEO...



deux pièces assemblées.

5. Vérification de la coiffe (harnais de support sur la tête, en sangle)

- Vérifiez l'état des sangles et de leurs fixations dans la calotte (usure, coupure, brûlure, déformations des pièces plastiques).

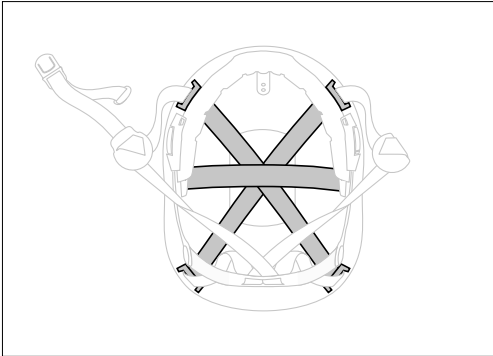

Remarque : la plupart des casques pourvus d'un calottin n'ont pas de coiffe en sangle.

6. Vérification du tour de tête

- Vérifiez l'état du tour de tête et de ses fixations dans la calotte (usure, déformations, éléments manquants...).
- Si nécessaire, déplacez les mousses ou éléments de confort pour inspecter les parties cachées.

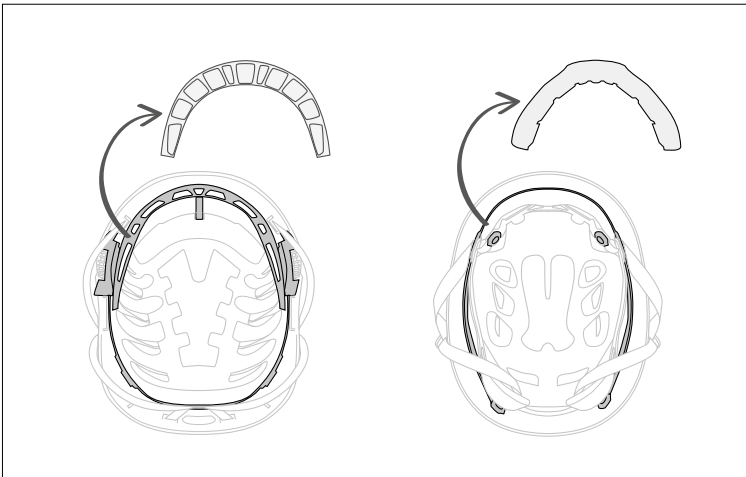

Remarque : certains casques comme le METEOR ou le SIROCCO n'ont pas de tour de tête.

7. Vérification du système de réglage

- Vérifiez l'état du système de réglage et de ses fixations dans la calotte (usure, déformations, éléments manquants...).

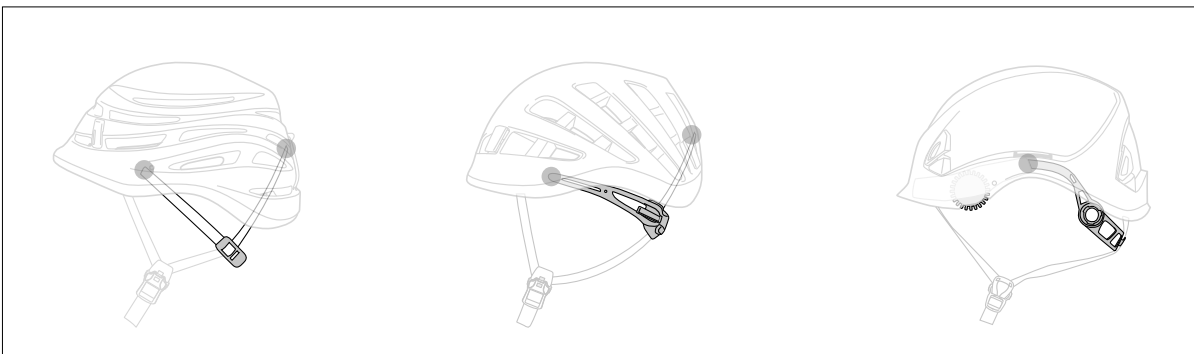

- Vérifiez le fonctionnement du système de réglage.
Actionnez le système de réglage dans les deux sens. Tirez sur le système pour vérifier qu'il ne se dérègle pas.

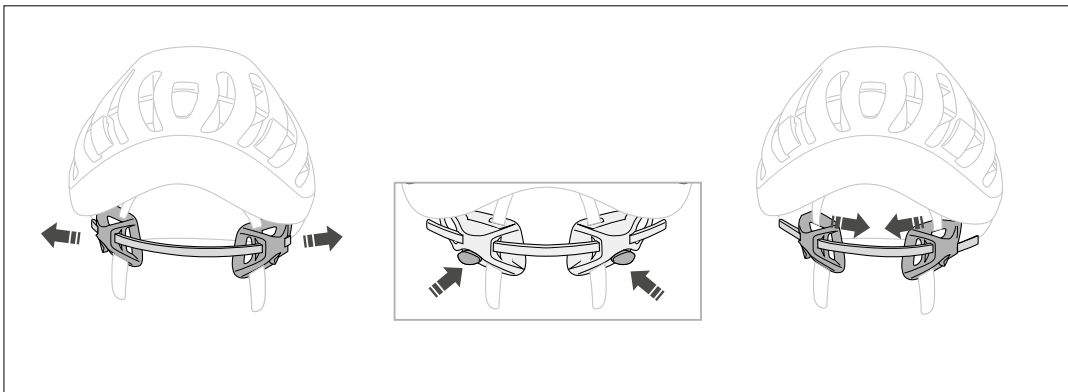
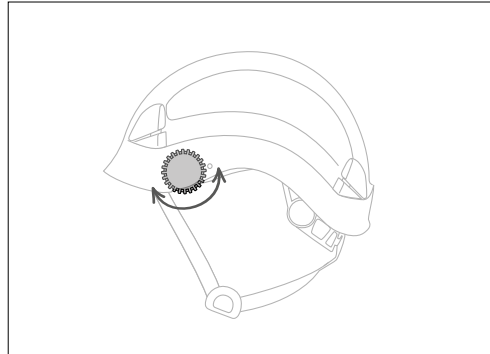
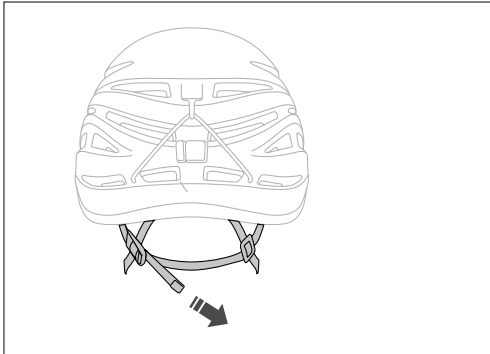

8. Vérification de la jugulaire

- Vérifiez l'état des sangles de la jugulaire et des éléments de réglage (usure, coupure, brûlure, déformations des pièces plastiques). Déplacez les passants et pièces plastiques pour inspecter les parties de sangles cachées.

- Vérifiez l'état de la boucle de fermeture de la jugulaire (usure, déformations, casse). Testez la fiabilité de la fermeture en tirant légèrement sur les sangles de chaque côté de la boucle.

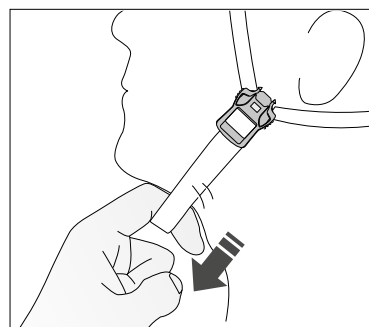
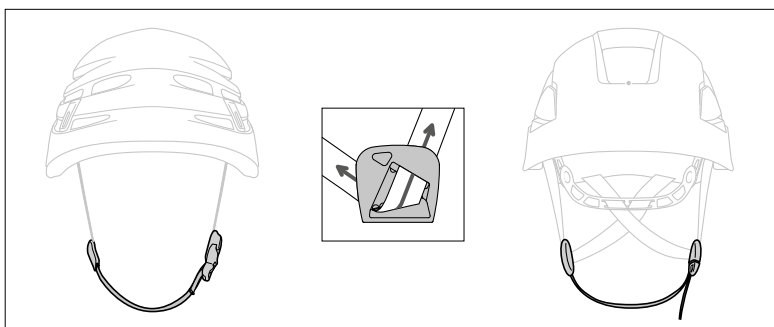

9. Vérification des mousses de confort

- Vérifiez l'état des mousses de confort. Si nécessaires, démontez les pour les laver ou les remplacer.



10. Vérification des crochets pour lampes frontales

- Vérifiez l'état des crochets de fixation de lampes frontales (usure, déformations, éléments manquants...).

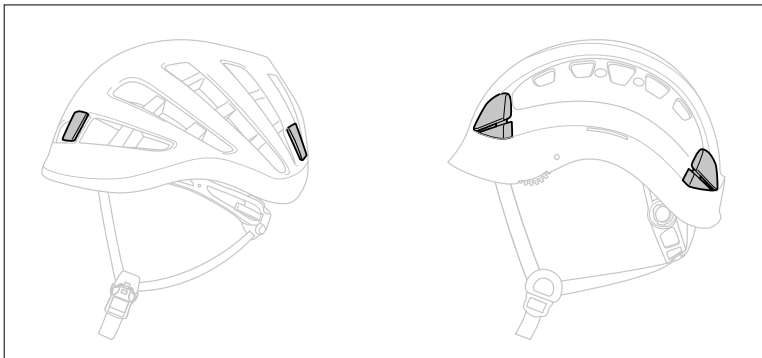

11. Vérification des accessoires

- Si des accessoires sont fixés sur le casque, vérifiez leur état et leur bon fonctionnement (visière, lampe...).

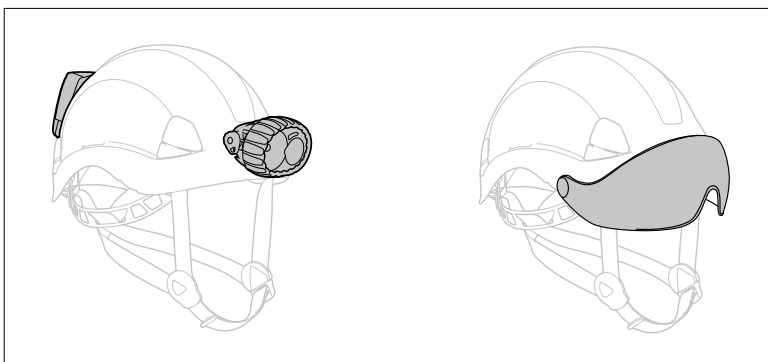

Annexe 1. Exemples de casques usés ou à rebuter

• Boucle cassée



• Boucle cassée



• Boucle cassée



• Impact dans la coque

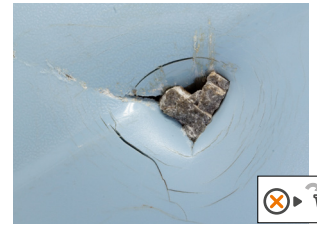

• Produit chimique sur la coque



• Produit chimique sur la coque



• Rayure profonde sur la coque



• Marques sur la coque et crochet cassé

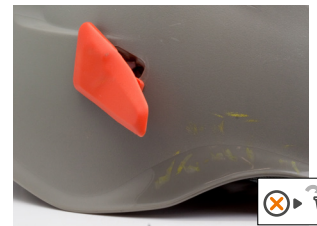

• Calottin fissuré



• Calottin fissuré



• Calottin fissuré



• Calottin marqué, déformé



• Fissure sur la coque



• Fissure sur la coque



• Fissure sur la coque



• Système de réglage cassé



• Déformation de la coque



• Déformation de la coque



• Déformation de la coque



• Impact sur la coque



• Mousse de confort usée



• Mousse de confort déchirée

